

INTERRUTTORE ORARIO PROGRAMMABILE SETTIMANALE (GH02116)

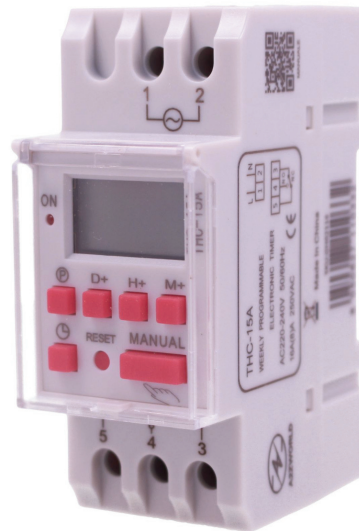

1. Caratteristiche

- Utilizzato per programmare gli orari giornalieri o settimanali per il controllo di apparecchiature elettriche.
- Consente l'impostazione di 16 programmi di accensione e 16 programmi di spegnimento, con possibilità di comando manuale ON/OFF in qualsiasi momento.
- Consente la programmazione di 18 impulsi (ad esempio per campane o segnalazioni), con durata dell'impulso regolabile da 1 secondo a 59 minuti e 59 secondi.
- Consente la programmazione di un conto alla rovescia (countdown) con durata regolabile da 1 secondo a 99 minuti e 59 secondi.
- Dimensioni standard DIN: 35 mm, montaggio su guida DIN.
- Batteria al litio integrata: in caso di mancanza di alimentazione, le impostazioni e l'orologio vengono mantenuti.
- Correzione automatica dell'orario settimanale (da -30 secondi a +30 secondi).

2. Parametri tecnici

- Selezione della tensione: ■ AC220-240V, ■ AC110-120V, ■ AC380V, ■ AC/DC12V, ■ AC/DC24V, ■ AC/DC48V, ■ AC85-260V
- Contatti e portata: 16A / 20A / 25A: 1NO + 1NC, 30A: 1NO



Specifiche

- Errore di temporizzazione: ≤ 1 secondo/giorno (25°C)
- Temperatura di esercizio: -10 ~ 40°C
- Numero di programmi: 16 ON / 16 OFF
- Riserva di alimentazione: 3 anni
- Consumo energetico: < 4 VA
- Display: LCD
- Tempo minimo di commutazione: 1 minuto
- Intervallo di programmazione: 1 minuto - 168 ore
- Umidità ambiente: 35 ~ 85% RH
- Vita elettrica: 10^5 cicli
- Vita meccanica: 10^7 cicli

3. Regolazione dell'orologio

Impostazione dell'ora corrente



Per impostare data e ora:

- Tenere premuto il tasto  e contemporaneamente premere H+ per impostare le ore.
- Tenere premuto il tasto  e contemporaneamente premere M+ per impostare i minuti.
- Tenere premuto il tasto  e contemporaneamente premere D+ per impostare il giorno della settimana.

Nota

Al primo utilizzo, se il display non mostra alcuna indicazione dopo aver collegato l'alimentazione per circa 5 secondi, premere il tasto RESET per avviare il dispositivo.

4. Impostazione dell'Orario e delle Altre Funzioni

N°	Tasto	Funzione / Impostazione
1	Premere il tasto P	Entra nella programmazione oraria. Sul display appare 1 ON , che corrisponde al primo orario di accensione.
2	Premere il tasto D+	Imposta il giorno o il gruppo di giorni della settimana.
3	Premere il tasto H+	Imposta l'ora.
4	Premere il tasto M+	Imposta i minuti.
5	Premere il tasto MANUAL	Annulla o ripristina l'impostazione programmata.
6	Premere nuovamente il tasto P	Sul display appare 1 OFF , che corrisponde al primo orario di spegnimento.
7	Ripetere i passaggi da 2 a 5	Impostare giorno, ora e minuti per lo spegnimento.
8	Premere nuovamente il tasto P	Impostare i programmi da 2 a 16 ON/OFF (seguendo la stessa procedura descritta sopra). Se non è necessario impostare ulteriori programmi, premere il tasto  per uscire.
9	Premere il tasto 	Ritorna alla visualizzazione dell'orario corrente.
10	Premere contemporaneamente H+ e D+	Spegne il display e cancella tutti i programmi memorizzati.

Nota

Se si imposta lo stesso orario per ON e OFF, il relè di uscita rimarrà attivo per circa 30 secondi.

N°	Modalità	Funzione
1	MO TU WE TH FR SA SU	Stesso programma per tutti i giorni della settimana
2	MO/TU/WE/TH/FR/SA/SU	Programmazione indipendente per ogni giorno
3	MO TU WE TH FR	Stesso programma dal lunedì al venerdì
4	MO TU WE TH FR SA	Stesso programma dal lunedì al sabato
5	SA SU	Stesso programma per sabato e domenica
6	MO WE FR	Stesso programma per lunedì, mercoledì e venerdì
7	TU TH SA	Stesso programma per martedì, giovedì e sabato
8	MO TU WE	Stesso programma per lunedì, martedì e mercoledì
9	TH FR SA	Stesso programma per giovedì, venerdì e sabato

Sigla	Giorno
MO	Lunedì
TU	Martedì
WE	Mercoledì
TH	Giovedì
FR	Venerdì
SA	Sabato
SU	Domenica

6. Modalità di funzionamento

Premere il tasto MANUAL per selezionare la modalità operativa:

AUTO ON: modalità automatica attiva, uscita attualmente accesa.

ON: uscita permanentemente attiva.

OFF: uscita permanentemente disattivata.

AUTO OFF: modalità automatica attiva, uscita attualmente spenta.

Esempio

Se si programma:

ON alle 19:00

OFF alle 07:00

e l'orario corrente è 10:00, il dispositivo deve essere impostato su AUTO OFF.

Se invece l'orario corrente è 22:00, il dispositivo deve essere impostato su AUTO ON.

6. Modalità 12 ore / 24 ore

Il dispositivo utilizza normalmente il formato 24 ore.

Per passare al formato 12 ore:

1. Tenere premuto il tasto  per circa 3 secondi.
2. Sul display comparirà l'indicazione AM.

Per tornare al formato 24 ore:

1. Tenere nuovamente premuto il tasto  per circa 3 secondi.
2. L'indicazione AM/PM scomparirà.

Nota

- AM = ore mattutine
- PM = ore pomeridiane/serali

7. Funzione Impulso (Campanella)



Questa funzione permette di attivare l'uscita per un tempo prestabilito.

Impostazione della durata dell'impulso

1. Tenere premuti contemporaneamente H+ e M+ per circa 3 secondi.
2. Sul display apparirà:

P = 0:00

3. Premere:

-  + H+ per modificare i minuti.
-  + M+ per modificare i secondi.

Durata regolabile:

da 1 secondo a 59 minuti e 59 secondi

4. Premere  + MANUAL per salvare.

La durata impostata verrà applicata a tutti i programmi impulso.

Programmazione degli impulsi

Dopo il salvataggio:

1. Attendere circa 1 minuto.
2. Quando il display mostra l'indicazione P lampeggiante, premere P.
3. Impostare l'orario dell'impulso come per una normale programmazione ON/OFF.
4. È possibile programmare da 1 a 18 impulsi.

Disattivazione della funzione impulso

Premere contemporaneamente:

M+ + H+

L'indicazione P scomparirà dal display e la funzione verrà disattivata.

8. Funzione Countdown



Permette di attivare un conto alla rovescia programmabile.

Impostazione del countdown

1. Tenere premuti contemporaneamente  e P per circa 3 secondi.
2. Sul display apparirà:

d = 0:00

3. Impostare il tempo desiderato:

-  + H+ → minuti
-  + M+ → secondi

Intervallo disponibile:

da 1 secondo a 99 minuti e 59 secondi

Avvio del countdown

Premere il tasto MANUAL.

Uscita dalla modalità countdown

Premere il tasto P.

Disattivazione della funzione countdown

Tenere premuti  + P per circa 3 secondi.

9. Correzione Automatica Settimanale

Questa funzione consente di correggere automaticamente eventuali errori dell'orologio interno.

Accesso

Premere contemporaneamente:

MANUAL + P

Sul display apparirà:

7d-00

Regolazione

Premere:

MANUAL + D+

per impostare il valore di correzione.

- + = aggiunge secondi ogni settimana
- - = sottrae secondi ogni settimana

Campo di regolazione:

-30 secondi ≤ Δt ≤ +30 secondi

Salvataggio

Premere  per uscire e salvare.

10. Avvertenze

10.1 Verifica delle impostazioni

Premere il tasto P per visualizzare i programmi memorizzati.

10.2 Comando manuale

Premere il tasto MANUAL per effettuare l'accensione o lo spegnimento manuale dell'uscita.

10.3 Ritorno automatico

Se non viene premuto alcun tasto per circa 30 secondi, il dispositivo ritorna automaticamente alla visualizzazione dell'orario.

10.4 Trasporto e stoccaggio

Durante il trasporto o l'immagazzinamento si consiglia di spegnere il display.

Per spegnere il display e cancellare tutti i programmi:

Premere contemporaneamente H+ e D+

10.5 Correzione automatica stagionale

La funzione di correzione settimanale consente di compensare eventuali variazioni dovute alle condizioni ambientali e alle variazioni stagionali.

10.6 Programmazione ON/OFF

Le programmazioni ON e OFF possono essere impostate in qualsiasi combinazione, purché rispettino l'ordine cronologico corretto.

10.7 Ambiente di utilizzo

Non utilizzare il prodotto in:

- Ambienti polverosi
- Presenza di gas corrosivi
- Luce solare diretta
- Ambienti esposti alla pioggia

10.8 Condizioni operative

Utilizzare esclusivamente alla tensione nominale prevista e nel rispetto delle condizioni di:

- Temperatura
- Umidità
- Conservazione

10.9 Smaltimento

I prodotti elettrici ed elettronici non devono essere smaltiti insieme ai rifiuti domestici. Conferire il prodotto presso appositi centri di raccolta e riciclaggio autorizzati.

11. Disegno Dimensionale e Schema di Collegamento

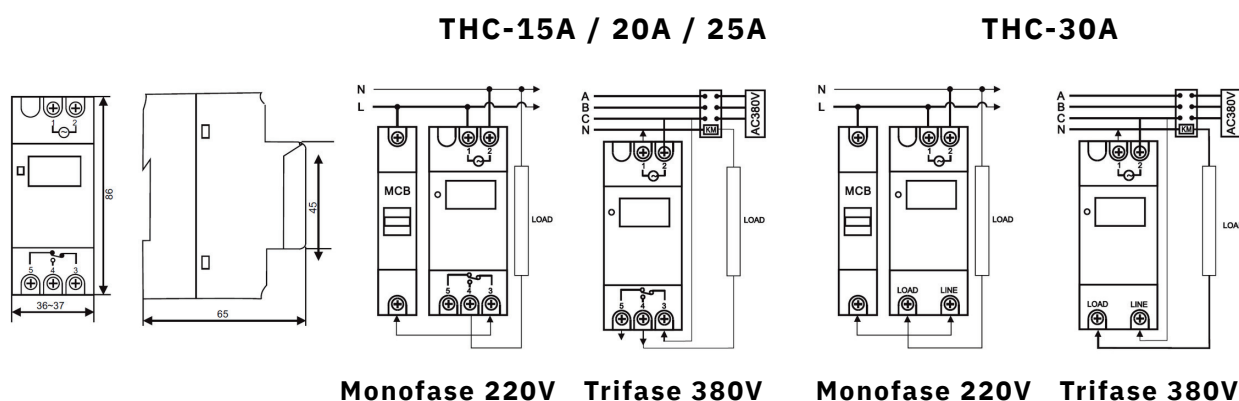

WEEKLY PROGRAMMABLE TIME SWITCH

1、 The characteristics :

- It is used for setting the time of each day or each week to control equipment switch.
- It is can be set the time of 16 set ON&OFF, and also can be ON/OFF at any time .
- It is can set 18 pulses of (ringing the bell) program, also adjustable pulse duration 1 s ~ 59 m59s.
- It is can set the countdown program, and also the countdown duration of 1 s ~ 99m59s.
- DIN standard size : 35mm, rail mounting.
- Built-in lithium battery, when power failure , it is can be display working as usual.
- automatic correction time of per week (- 30 seconds ≤ t ≤ 30 seconds).

2、 Technical parameters:

- Voltage selection view product printing :
 - AC220-240V; ■ AC110-120V ;
 - AC380V; ■ AC/DC12V;
 - AC/DC24V; ■ AC/DC48V; ■ AC85-260V
- power control and contact :
 - 16A/20A/25A : 1NO+ 1NC 30A : 1NO
- Timing error: ≤ 1 seconds/day (25℃)
- working temperature: - 10 ~ 40℃
- Set the switch number: 16 ON/16 OFF
- Power reserve: 3 years
- power consumption: < 4 VA
- display device: LCD display
- The minimum control time: 1Minutes
- control time range: 1Minutes-168Hours
- Ambient humidity: 35 ~ 85% RH
- electrical life : 10⁵ times
- mechanical life: 10⁷ times

3、 clock correction.

Current time adjustment: at the same time press “⌚” and “H+”, “⌚” and “M+”, “⌚” and “D+” keys; Adjust the hours, minutes and week respectively. (the first use, the product such as did not display, after the electricity 5 seconds , please press “RESET ” key open).

4、 Time setting&other function setting

No	Key	Setting Generation
1	press “P” Key	into time set, display 1on, it is 1 set of ON time
2	Press “D+” Key	Adjustable week
3	Press “H+” Key	Adjustable hour
4	Press “M+” Key	Adjustable minutes
5	Press “MANUAL” Key	Cancel or restore the time setting
6	Press again “P” Key	Enter into setting time, display 1off, it is 1 set OFF time
7	Repeat 2-5	Adjustable the Week, Hour and minutes of OFF
8	Press again “P” Key	Set 2-16 set ON/OFF time (operate instruction as same as above, if don't need to set , just press “⌚” key return setting)
9	Press “⌚” Key	return the time setting
10	Press “H+” & “D+” Key in same time	OFF display screen and cancel program

Such as setting “ON” and “OFF” at the same time, open time of products replay for 30 seconds;

Weeks working mode The corresponding table :

No	Working mode	Function	Week corresponding table		
			MO	TU	WE
1	MO TU WE TH FR SA SU	Each Day's time is same	MO	TU	WE
2	MO/TU/WE/TH/FR/SA/SU	Each Day's time is same difference	Monday	Tuesday	Wednesday
3	MO TU WE TH FR	The working time from MO to FR is same	TH	FR	SA
4	MO TU WE TH FR SA	The working time from MO to SA is same	Thursday	Friday	Saturday
5	SA SU	The working time from SA to SU is same	SU		
6	MO WE FR	The working time of MO, WE and FR is same	Sunday		
7	TU TH SA	The working time of TU, TH and SA is same			
8	MO TU WE	The working time of MO, TU and WE is same			
9	TH FR SA	The working time of TH, FR and SA is same			

5、 Work status:

Press “MANUAL” key to set the working state, ON AUTO:automatic state is ON, ON:it is permanent ON, OFF: it is permanent OFF,AUTO OFF: automatic state is OFF. After completion setting, it is should be sure to check the time keep in ON or OFF state, such as setting ON at 19:00 and OFF at 7:00, so should be set in AUTO OFF state ;now is at 10:00, if the time to 22:00, so should be set ON AUTO mode.

6、 12 hours and 24 hours boot,

the product is a 24-hour, for 12 hours, please press “🕒” key for 3 seconds, the left upper corner of the screen display AM, said it was for 12 hours, and then press “🕒” key for 3 seconds, back in 24 hours, AM closed at this time. 12 hours (AM said in the morning, the PM said afternoon).

7、 Reuse functions -- pulse (ringing the bell)

Pulse length ON set and press “H+” , “M+” key for 3 seconds at the same time, display P = 0: 00, it is enter the time setting; At the same time press “🕒” and “H+” key, press “🕒” and “M+” key, it adjusted minutes and seconds (also adjustable pulse duration 1 s ~ 59 m59s.) Press clock key +MANUAL to save. long time Is apply for all the pulse sets.

Set after the completion of the wait a minute, after starting with P display flashing, press “P” key can start set pulse open procedures, Pulse ON time setting according to the timing set 1-4 steps, set 1-18 set pulse ON time respectively. Cancel the pulse setting(bell ring) function in the state , At the same time press “M+” and “H+” key, No display “ P ” word, it is automatically cancel the function of pulse ring bell .

8、 Reuse function - countdown

press “🕒” and “P” key for 3 seconds and it will display d = 0:00, then press “🕒” and “H+” key, “🕒” and “M+ ” key to adjust the time of minutes and seconds (1second to 99 minutes 59seconds) ; Press “MANUAL” key to start countdown; Press “P” key to retreat from the status of countdown; Press “🕒” and “P” key for 3seconds to retreat from thefunction of countdown;

9、 Automatically

Adjust the weeks error time Press “MANUAL” and “P” key and it will display 7d - 00 ; Press “MANUAL” key and “D+ ” key to adjust the error ime. “+” Means the automatically increasing seconds for a week. “ - ” means the automatically reducing seconds for a week. (- 30 seconds ≤ Δt ≤ 30 second). . end the setting, please press “🕒” to com back.

10、 other notice:

- 10.1 set checking(modified) : press “ P ” key check (modified) set by time.
- 10.2 MANUAL control: press “MANUAL” key, random ON/OFF can be realized.
- 10.3 such as if 30 seconds is not set, the controller will be return of the time display, it is can according to the specifications into the method into the specified process.
- 10.4 the product should be turn off the screen when in the process of storage and transportation (at the same time press the “D+ ” and “H+ ” key to turn off screen and remove all programs).
- 10.5 start the week, enable error time automatic adjustment function, pay attention to the influence of seasonal temperature changes.
- 10.6 ON/OFF time setting, are allowed to make cross setting, should be set according to time order.
- 10.7 please don't used in dust, corrosion gas, direct sunlight, rain places.
- 10.8 please at used in rated voltage and the regulation of temperature, humidity, storage
- 10.9 the Scrap electrical products, it is not allowed processing with the living garbage, it is should be keep where there is facilities for recycling

11、 outline Drawing:

wiring diagram:

